

RO 直輸淨水器包裝內容物

G-600GPD (單出水型)

1	主機	1台	7	條碼	3張
2	鵝頸龍頭	1套	8	一體式三通球閥	1個
3	PE管	1卷	9	一字型接頭	1個
4	說明書	1本	10	合格證	1個
5	C型卡(1/4")	6個	11	電源適配器	1個
6	紮帶	3根	12	安裝服務憑證	1份

G
Gleamous®
格林姆斯

產品說明書

RO直輸淨水器
G-600GPD

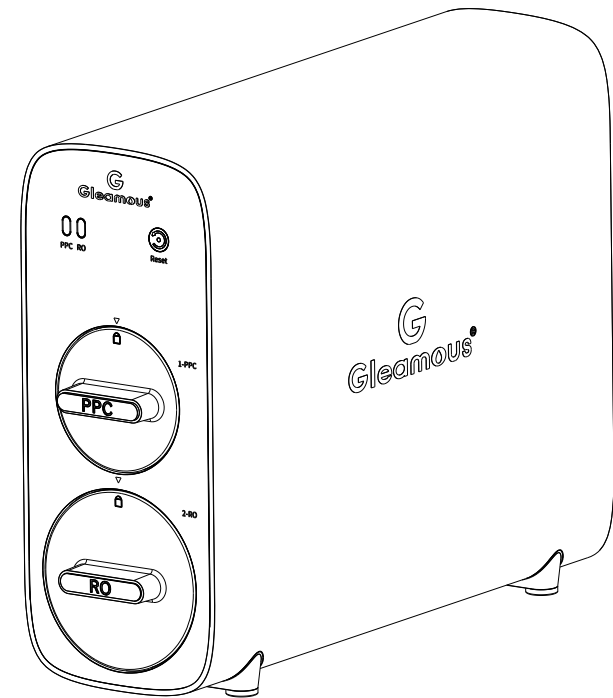

淨水機水效等級分為3級，其中1級水效最高。各等級淨水機的淨水產水率和標稱的額定總淨水量应符合表1的規定。

表1 淨水機水效等級指標值

水效等級	1級	2級	3級
淨水產水率/%	≥65	≥55	≥45
額定總淨水量/L	≥4000	≥3000	≥2000

豪昱淨水設備有限公司

HAO YU WATER CO.,LTD

更多產品訊息請洽官網 www.haoyu.tw



請務必在使用前閱讀該使用說明書，並妥善保管。

目錄

一、使用注意事項

1.1、注意事項	01
----------	----

二、產品簡介

2.1、產品部件及名稱	02
2.2、產品型號及主要參數	02
2.3、濾芯功能	03
2.4、濾芯更換週期	04

三、安裝檢查

3.1、安裝前注意事項	05
3.2、安裝	05
3.3、整機檢查	07
3.4、常見故障原因及排除方法	08

四、電子資訊產品有毒有害物質聲明

注意事項

1. 本產品適用自來水。
2. 本產品必須由專業人員進行安裝，用戶請勿自行拆裝。
3. 水壓高於2.5 Kg地區，請在原水進水處安裝減壓閥。
4. 具體更換週期取決於各地水質及用水量的差異。
5. 濾芯更換，請務必使用本產品專用濾芯，否則造成損失本公司概不賠償。











▲特別注意

- 家庭成員若外出，請關閉原水閥門，防止水壓不穩造成管道漏水。
- 停水後或長期未使用自來水，當再次使用淨水機時，請先打開自來水將管中污水排淨，保護濾芯延長使用壽命。

一、使用注意事項

1.1、注意事項

● 為了更安全的使用本產品請注意一下安全事項

- | | | | |
|---|-----------------------------|---|-----------------------------------|
|  | 故障處理：機器出現故障時，請迅速切斷電源和水源。 |  | 配件和濾芯：為保持機器正常運轉，請務必使用本公司提供的配件和濾芯。 |
|  | 維護：請勿自行拆卸機器上的零部件，以防機器漏水和受損。 |  | 緊急呼叫：尋求說明請呼叫當地銷售服務中心。 |
|  | 避免小孩接觸：請勿讓小孩操作！ |  | 正確的維修服務：本公司指定的經過專業培訓持證上崗人員可維修此機。 |
|  | 濕潤：長時間不用，請保持濾芯濕潤。 |  | 避免陽光直射：避免安裝在陽光直射的場所。 |
|  | 環境溫度：請在4°C-40°C 乾燥場所使用。 |  | 防凍：請勿將產品儲存或暴露在0°C以下的環境中。 |

- ① 此款淨水機為增壓型。
- ② 濃水作洗滌用水或排放，不得飲用。
- ③ 首次使用此款淨水機時，電導率測試資料可能略高，不影響使用。
- ④ 如電源損壞，必須由專業人員進行維修，用戶不得自行更換處理。
- ⑤ 如長時間停用機器，請切斷電源，關閉一體式三通球閥閥門。
- ⑥ 維修前請切記切斷電源，以免發生危險。
- ⑦ 請勿隨意拆下機器上的零部件，以防漏水，損壞機器。
- ⑧ 裝卸、搬運、安裝時應小心輕拿輕放。
- ⑨ 打開機器時，淨水機內部可能有少量存水，屬於正常現象。

二、產品簡介

2.1 產品部件及名稱

序號	名稱
1	外殼
2	PPC濾芯
3	前面板
4	RO膜濾芯
5	底腳
6	組合電磁閥
7	高壓開關
8	水路板
9	進水電磁閥
10	骨架
11	增壓泵

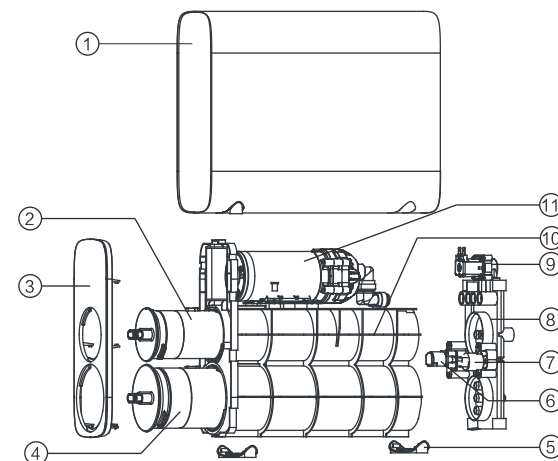

2.2、產品規格

產品名稱	RO 直輸淨水器
產品型號	G-600GPD
額定電壓	110~240V
額定功率	72W
進水水質	自來水
進水壓力	1~2.5 Kg
適用水溫	5°C~38°C
環境溫度	4°C~40°C(室內)
環境濕度	≤90%
淨水流量	1.5L/min
額定總淨水量	6000L
包裝尺寸	431×400×338 (mm)
產品尺寸	115×345×279 (mm)
毛重	7.1kg
淨重	5.5kg

2.3、濾芯功能

名稱	功能
一體式聚丙烯炭棒複合濾芯 (PPC)	有效過濾水中泥沙及大顆粒雜質,降低原水濁度;有效吸附水中餘氯、異味,改善原水渾濁度。
一體式逆滲透膜濾芯 (RO)	有效過濾大腸桿菌,降低砷、鉻(六價)、鎘、汞、鉛重金屬含量等。

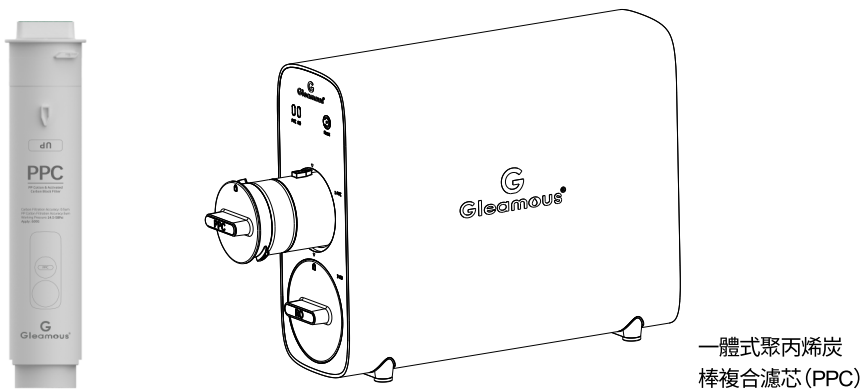

一體式聚丙烯炭棒複合濾芯 (PPC)

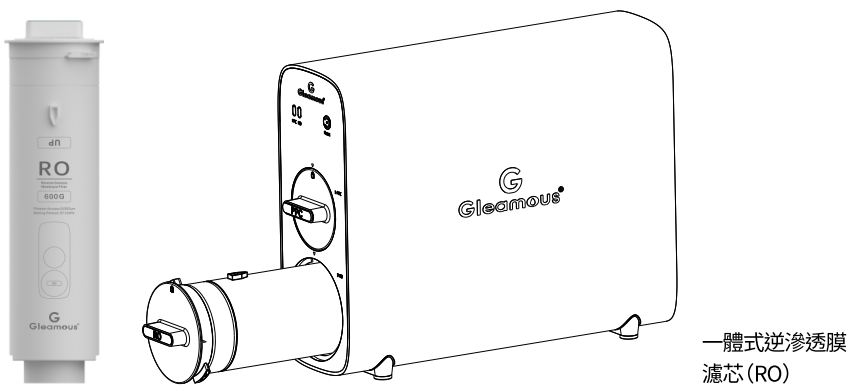

一體式逆滲透膜濾芯 (RO)

2.4、濾芯更換週期

定期更換濾芯,保持水質純淨:為確保各濾芯充分發揮各自效用,同時保證產水水質達到標準,用戶若能注意定期更換濾芯,則可確保享用純淨的水質。更換濾芯的週期依據水源水質的好壞及所含雜質成分數量而異。當淨水流量明顯低於初始流量或純水電導率明顯升高時,應檢查並確認是否應更換濾芯。

濾芯種類	更換週期(自來水)
第一級一體式聚丙烯炭棒複合濾芯 (PPC)	12個月
第二級一體式反滲透膜濾芯 (RO)	24個月

注:濾芯使用時間僅供參考,具體以用戶用水量及當地水質為準。

注:濾芯更換時,請務必關閉進水三通球閥切斷水源及關閉儲水桶球閥,拔掉電源。



PPC RO



復位

濾芯壽命顯示

PPC對應第一級聚丙烯炭棒複合濾芯壽命顯示，RO對應第二級反滲透膜濾芯壽命顯示，當濾芯在壽命週期內時，對應的濾芯指示燈為白色常亮；當濾芯壽命到期時，對應的濾芯指示燈閃爍報警。

濾芯復位功能

- 長按“重定”按鍵3秒，進入濾芯選擇程式；
- 短按“重定”按鍵選定要重定的濾芯，被選中的濾芯進行5Hz閃爍，再次長按“重定”按鍵3秒，則重定該濾芯並退出濾芯選擇模式或10秒後無操作退出。

連續制水保護

機器連續制水超1h，所有泵閥停止工作，所有指示燈以1Hz頻率閃爍且蜂鳴器報警，斷電重新上電報警復位。

三、安裝檢查

3.1、安裝前注意事項

本機的安裝方式應根據您廚房內的實際情況進行選擇，主機可置於臺上、廚下；安裝機器的位置附近要有地漏及插座。

3.2、安裝

- 首先檢測進水壓力，如果進水壓力大於0.4MPa，必須在原水管路加裝減壓閥。
- 備好必要的安裝工具和安裝的配件，確定安裝位置，安裝進水三通、鵝頸龍頭和主機。
- 按工藝流程在下列部位安裝PE管：(見圖)

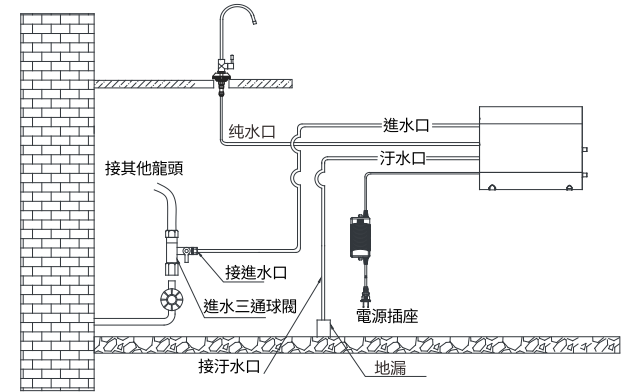

整機管路安裝示意圖

4. 塑膠PE管與快插接頭的連接方法

測量所需長度後，用管線刀切下所需的PE管。將藍色保險卡從接頭上取出，裝有堵頭的接頭要拔掉堵頭。將PE管插入接頭，注意一定要安插到位。然後再將藍色C型卡原樣裝回。

5. 龍頭的安裝

第一步：在調理臺上鑽一孔，以方便安裝龍頭；如若將龍頭安裝牆壁上，則應在牆壁上固定龍頭吊片（用3顆膨脹螺釘在龍頭吊片的對應孔位上緊固），以方便安裝龍頭。

第二步：選定龍頭安裝位置，一般距離調理台水槽1.5釐米處，讓龍頭左右旋轉可以兼顧水槽內外；鑽孔前先確定調理台下方支撐柱或支撐板壁，是否對安裝龍頭有影響（如有影響請調換安裝位置），鑽孔完成後請用砂紙或銼刀修整孔壁。

第三步：將龍頭根據下圖安裝在檯面上，注意估算好連接龍頭與機器出水口之間所需PE管的長度。

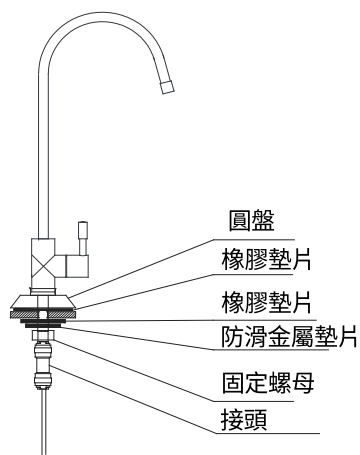

單出水龍頭安裝示意圖
(龍頭以實物為準)

3.3、整機檢查

水滿停機檢測：

制水狀態下關閉龍頭，約3秒後高壓開關斷開，此時增壓泵、進水電磁閥停止工作，整機停止制水；再次開啟龍頭，淨水機重新制水。

手動沖洗檢測：

短按“沖洗”按鍵，則整機進入沖洗狀態，濃水管路有大量濃水排出；如再次短按則整機停止沖洗。

管路檢查：

機器正常制水30分鐘後，檢查各零部件及管路是否有漏水、滲水現象。

3.4、常見故障及排除

故障現象	可能原因	解決方法
無法製水	電源沒接好	接好電源
	水源無水或水壓過低	等水源有水且水壓符合要求時在啟動機器
	進水球閥沒打開	開啟進水球閥
	增壓泵損壞	更換增壓泵
出水量小	濾芯堵塞	更換或清洗相關濾芯
	反滲透濾芯堵塞	更換逆滲透濾芯
連續或異常噪音	增壓泵損壞	更換增壓泵
	管路內有氣體	將逆滲透濾芯的出水端朝上，排出管路內的氣體
	汙水電磁閥嘯叫	更換汙水電磁閥
連續小流量排濃縮水	汙水電磁閥損壞	更換汙水電磁閥
	進水電磁閥損壞	更換進水電磁閥
接頭漏水	密封圈損壞	更換密封圈
	接頭未擰緊	擰緊接頭

四、電子資訊產品有毒有害物質聲明



部件名稱	有毒有害物質或元素					
	鉛(Pb)	汞(Hg)	鎘(Cd)	六價鉻(Cr ⁶⁺)	多溴聯苯(PBB)	多溴二苯醚(PBDE)
金屬外殼	○	○	○	○	/	/
塑膠外殼	○	○	○	○	○	○
電子零組件	×	○	○	×	×	×
濾芯件	○	○	○	○	○	○
涉水部件	○	○	○	○	○	○
龍頭	×	○	×	×	○	○
附件	○	○	○	○	○	○
感測器	×	○	○	○	○	○

○表示有毒有害物質在該部件所有均質材料中的含量均在SJ/T11363-2006規定的限量要求以下；

×表示該有毒有害物質至少在該部件的某一均質材料中的含量超出SJ/T11363-2006規定的限量要求；

/表示在該部件內不含該有害物質；

(本產品符合RoHS環保要求；目前國際上尚無成熟技術可替代或減少電子陶瓷、光學玻璃、鋼及銅合金內的鉛含量)。